

VT-301
VENTILADOR
LÁMINA GALVANIZADA
CAP. 250 CFM

CC-301
CALENTADOR DE AIRE
TUBOS DE COBRE CON ALETAS
ÁREA. 200 FT²

CF-301
CENTRÍFUGA
ACERO INOXIDABLE (SS)
DIÁMETRO DE CANASTA 21"
VELOCIDAD 1. 400 RPM
VELOCIDAD 2. 800 RPM

SR-301
SECADOR ROTATORIO
ACERO INOXIDABLE (SS)
VELOCIDAD. 40 RPM

M-301
MEZCLADOR DE LISTONES
ACERO INOXIDABLE (SS)
VELOCIDAD. 40 RPM

B-301
BOMBA CENTRÍFUGA
ACERO INOXIDABLE (SS)
CAP. 30 GAL/MIN

C-301
CICLÓN
ACERO INOXIDABLE 304 (SS-304)
DIÁMETRO CILINDRO. 11.0 m
ALTURA CILINDRO. 2.0 m
FONDO CÓNICO

DESIGNACIÓN DE TUBERÍAS

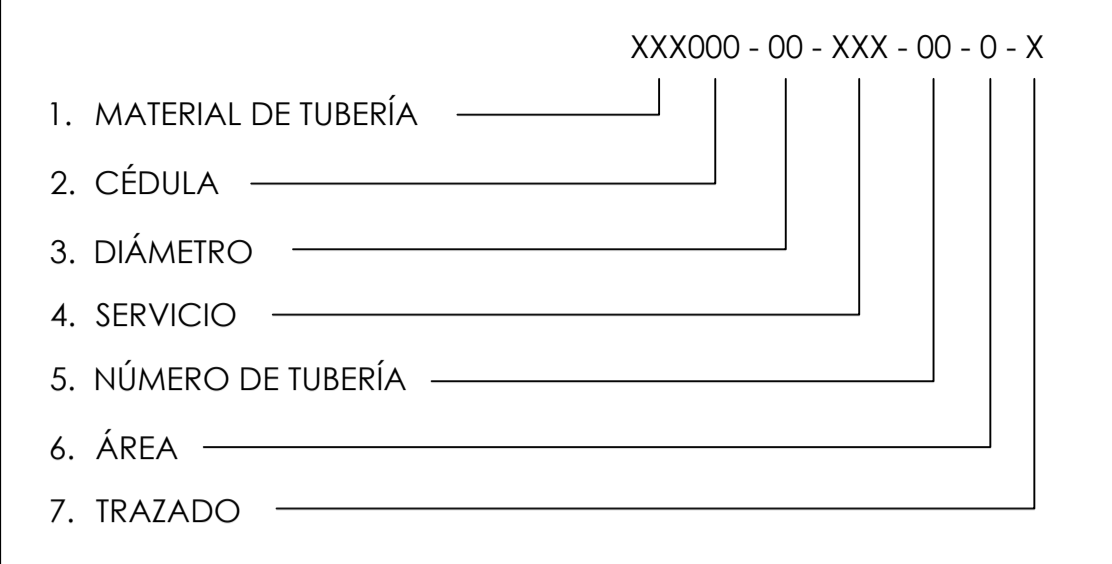

DESIGNACIÓN DE TUBERÍAS

SIGLAS	SERVICIO

NOTAS GENERALES

LA INFORMACIÓN AQUÍ CONTENIDA ES PROPIEDAD EXCLUSIVA DE LOS AUTORES. AL RECIBIRLA O UTILIZARLA, TODAS LAS PERSONAS, SOCIEDADES, ETC. SE COMPROMETEN A NO HACER REPRODUCCIONES O TRANSMITIR DICHA INFORMACIÓN PARCIAL O TOTALMENTE, CON EXCEPCIÓN DE TENER LA AUTORIZACIÓN DE LOS AUTORES.

MODIFICACIONES					
REV	DESCRIPCIÓN	FECHA	ELABORÓ	REVISÓ	AUTORIZÓ

MODIFICACIONES					
REV	DESCRIPCIÓN	FECHA	ELABORÓ	REVISÓ	AUTORIZÓ
NUEVA	CENTRIFUGACIÓN Y SECADO	09/2022	GJMS	JCFA	OFC

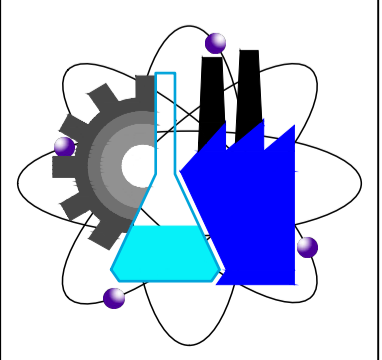

FACULTAD DE CIENCIAS QUÍMICAS E INGENIERÍA			
TÍTULO:	PFD-P01-A300. CENTRIFUGACIÓN Y SECADO		
DIBUJO #:	004	TAMAÑO:	A1
ÁREA:	300	ESCALA:	SIN
CLAVE:	PFD-P01-A300	ACOD:	SIN